

Критика историософии от А.М. Пищика и его коллег с позиции общей теории развития

Автор Селегин Р.П.

*Смысл в речах угас бесследно,
Он остался лишь в одном:
Кто кого переярчит,
Кто кого перекричит.*

Вступление

Российский исторический маятник подошёл вплотную к своей крайней точке отклонения, именуемой тотальное западничество, нанеся огромный моральный и материальный ущерб стране, тем более что движению к этой точке власть предрержащие в последние десятилетия придают не торможение, а ускорение, тем самым усиленно раскачивая маятник. Учитывая вхождение в точку разворота маятника, которое наглядно видно по множеству проявлений внутренней жизни страны и реакции государства на внешние вызовы, наиболее актуальными являются прогностические исследования, хотя общество пока и продолжает жить преимущественно по принципу «срывай день». В связи с этим целесообразно обратиться к рассмотрению недавно опубликованного историософского исследования циклогенеза парадигм западного и русского мировоззрений, выполненного специалистом по социальной философии А.М. Пищиком [1 и 2] в рамках философских представлений Нижегородской философской школы.

Данное рассмотрение имеет целью на конкретном исследовательском материале показать пригодность материалистических представлений лишь к созданию симулякров для бутафорской философии и неспособность их выражать, объяснять, прогнозировать и конструктивно решать общие вопросы бытия людского социума. Также показано, что существенную помощь в этих вопросах может оказать общая теория логики развития Всего, или Теория Всего, представленная моделью от Ничто [3]. Предметом критики в исследованиях А.М. Пищика является попытка философского осмысления исторических процессов со ссылками на «концепты (сгустки смысла)» его единомышленников Л.А. Зеленова и А.И. Субетто. Вместе с тем, справедливости ради, следует констатировать, что анализ общих проблем жизнедеятельности современного социума с использованием модели по ряду положений отчасти согласуется с постановкой этих проблем представителями Нижегородской школы. Вряд ли авторы рассмотренных материалов, учитывая их амбиции, свойственные современным представителям материалистической парадигмы, станут в свете модели от Ничто перепроверять результаты своих работ. Им, конечно, предпочтительнее, живя сегодняшним днём, стоять на своей, пусть даже ошибочной позиции, поскольку ошибки в вопросах общего развития становятся общепризнанными через годы и десятилетия, а то и через столетия, тем более что в основном современная культура пока ещё опирается на материализм. Однако проблема состоит в том, что для обратного движения русского маятника адекватные разработки по общим вопросам развития социума нужны уже сегодня. Поэтому настоящие критические замечания с комментариями будут полезны тем, для кого первостепенным является получение исходно достоверных и реально полезных обществу научных результатов, и, прежде всего, это относится к молодым исследователям.

1. Спираль и две синусоиды мировоззренческого циклогенеза

В своей первой монографии по историософии, где исследуется развитие парадигм западного мировоззрения, А.М. Пищик определяет четыре общепризнанные их модификации: античность, христианство, новое время и новейшее время. Эти четыре мировоззрения в истории

развития западного общества идут последовательно друг за другом. Пищик уточняет характер этого развития в виде спирали на конусе:

«Циклогенетический подход, который применяется в исследовании западного мировоззрения, – интеграция цикла и его генезиса. Цикл имеет направленность, он эволюционирует. В циклогенетике цикл мировоззрения – это не круг (повторение одного и того же мировоззрения в ряду поколений). Цикл – это не синусоида (равномерные подъёмы и упадки, рождение и смерть, прогресс и регресс в мировоззрении). Цикл – это спираль на конусе. Спираль на конусе – адекватная модель циклогенеза мировоззрения. В этой модели время «ускоряется» (время последующего цикла становится более коротким). Модель спирали на конусе я позаимствовал у Н.Н. Александрова» [1, с. 14]. Не будем придавать особого значения невнятному словесному описанию: в циклогенетике (т.е. в циклическом развитии с сохранением наследственности) цикл – это не цикл, а спираль, которая состоит из последовательности укорачивающихся циклов.

Далее, на странице 40 монографии, автор открывает происхождение «модели спирали на конусе» как механическое соединение четырёх мировоззрений и наконец-то приводит графическое представление модели, заимствованное у Н.Н. Александрова:

«Время в Античности – круговое, циклическое, сообразное с природными циклами и качественным однообразием образа жизни соприкасающихся поколений (деды, отцы, внуки). В христианстве средних веков время становится линейным. Два наиболее значимых для христиан события определяют линейную направленность времени: рождение Иисуса Христа и Его Второе Пришествие. В Новое время линия сохраняется, но время воспринимается как ускоренное, в силу уплотнения событийности, обусловленной научно-техническим прогрессом. В Новейшее время происходит соединение цикличности, линейности и ускоренности времени. Адекватной моделью восприятия времени становится конус (рис.8)».



Рис. 1 (Рисунок 8. Конусная модель времени [1, с. 40])

Судя по рисунку, на котором витки спирали расположены через одинаковые промежутки времени, время каждого витка-цикла имеет одинаковое время, а уменьшение амплитуды витков со временем указывает на то, что количество событий в каждом последующем цикле уменьшается. Тем самым графическое представление «модели спирали на конусе» имеет прямо противоположное содержание к содержанию её словесного описания, где время ускоряется и событийность уплотняется.

В своей второй монографии по историософии, где исследуется развитие парадигм русского мировоззрения, Пищик приводит прямо противоположный вариант спирали (см. рис. 2), представляя её как цивилизационную шкалу времени, разработанную Б.Н. Кузыком и Ю.В. Яковцом [2, с. 31-32]. Этот вариант спирали уже хорошо согласуется со словесным описанием «модели спирали на конусе», но Пищик на это согласие почему-то не указывает.

Для удобства рассмотрения циклогенеза в виде спирали Пищик пытается представить спираль в более упрощённом виде, и поэтому пишет о необходимости заменить спираль синусоидой:

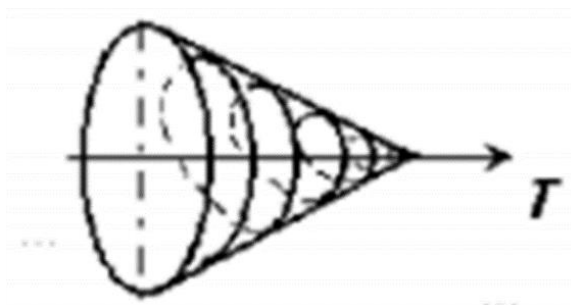
«На рисунке 6 представлена модель-синусоида четырёхтысячелетнего циклогенеза парадигм западного мировоззрения. Более адекватная модель – это спираль на конусе, о чём было

уже сказано. Однако для удобства ознакомления с концепцией циклогенеза мировоззрения начнём с синусоиды. На синусоиде выделены и пронумерованы точки, в которых совершаются ключевые события циклогенеза (таблица 2)» [1, с. 17].



Рис. 2. Спираль динамики цивилизаций



Рис. 3 (Рисунок 6. Четырёхтысячелетний цикл парадигм западного мировоззрения [1, с. 17])

Для упрощения графического представления вполне допустимо заменить спираль синусоидой, но Пищик заменяет спираль не одной, а сразу двумя синусоидами, никак не объясняя такой парадокс своего мышления. Одну синусоиду автор изображает сплошной линией, где в узловой точке 9 (ок. 1300 г.) угасающая парадигма античности непосредственно переходит в нарождающуюся парадигму Нового времени, а другую синусоиду изображает пунктирной линией, где в узловой точке 13 (ок. 1900 г.) угасающая парадигма христианства непосредственно переходит в нарождающуюся парадигму Новейшего времени. И такие непосредственные переходы в синусоидах одной парадигмы в другую с пропуском стоящей между ними парадигмы автор также нигде в тексте не разъясняет.

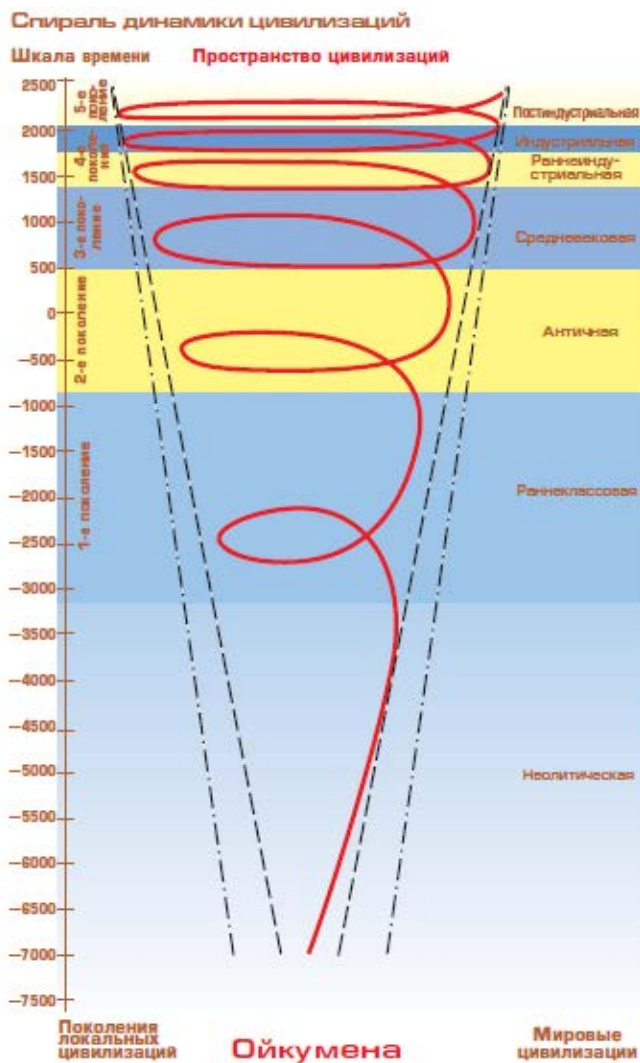
Пищик указывает на циклический характер каждой мировоззренческой парадигмы и на сходство этой цикличности с циклической сменой времён года:

«Каждая парадигма (от греч. *παράδειγμα*, - «пример, модель, образец») проходит следующие стадии жизненного цикла: рождение, становление, зрелость, упадок, исчезновение и смерть. Эти стадии можно метафорически отождествить с временами года: весна (стадия становления), лето (стадия зрелости), осень (стадия упадка), зима (исчезновение и смерть). Парадигму, в контексте данной статьи, мы рассматриваем как глубинную идею, определяющую человеческое мировоззрение» [1, с. 21].

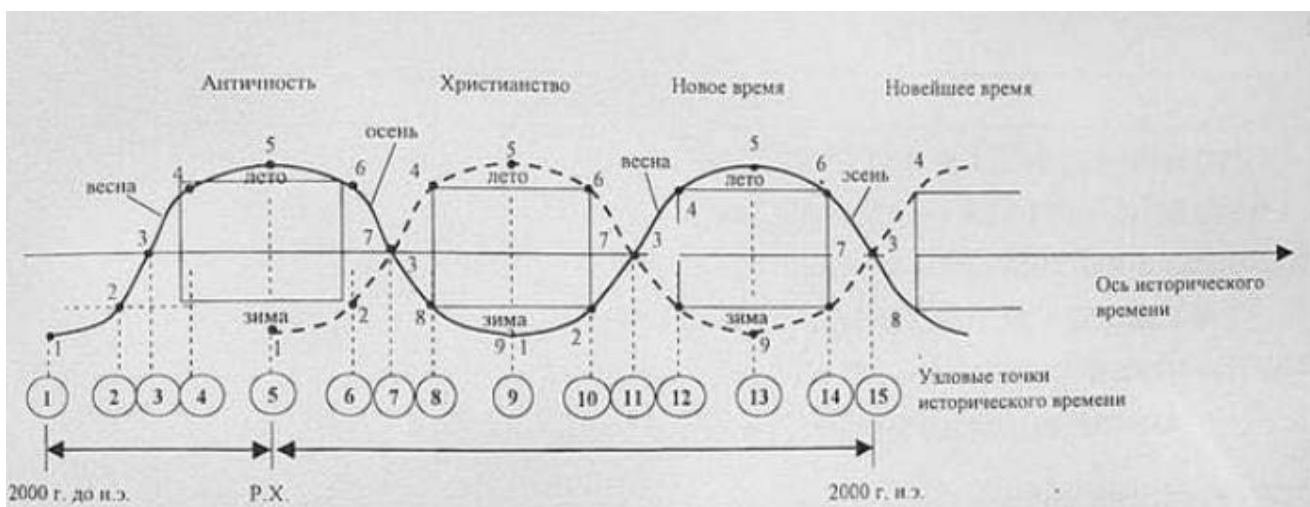
На это же метафорическое сходство указывается и во второй монографии [2, с. 10]. Здесь следует заметить, что сходство между мировоззренческим циклом и годовым циклом является не фигуральным, а обе цикличности являются прямыми аналогами друг друга, и для простоты обозначения любой временной цикл можно описывать с использованием названий сезонов года, как и времени суток.

В общем циклическом характере развития четырёх мировоззренческих парадигм Пищик определяет следующие циклические закономерности [1, с. 26]:

- новая парадигма рождается на стадии зрелости предыдущей парадигмы;
- на стадии упадка парадигма вытесняется, идущей ей на смену новой парадигмой, а когда новая парадигма достигает пика зрелости, то одновременно рождается следующая парадигма, которая со временем придёт на смену господствующей.

Эти закономерности, как указывает сам Пищик, он и хотел показать на своём рисунке 6. Они, как известно, соответствуют логике взаимосвязи инь и ян в знаке тайцзи, но это почему-то не отмечается. В результате у автора и получились две синусоиды, идущие в противофазе, вместо одной. Налицо явное противоречие: две синусоиды представляют одну спираль. Однако автор даже не пытается это объяснить.

Для разъяснения парадокса следует обратиться к теории циклов модели от Ничто, которая была специально рассмотрена в работе «Философская наука возрождается...» [4] для использования её в описании философии истории за последние 52 столетия, причём эта работа была опубликована за 9 месяцев до публикации первой монографии Пищика на той же информационной площадке Интернета.

Теория циклов модели от Ничто [4, с. 17-22] определяет постепенную смену ЖМ-начал в любом цикле времени, что наглядно представлено графически на рис. 4. На рис. 5 эта смена ЖМ-начал представлена в виде двух синусоид (как известно движение по кругу можно представить в виде синусоиды), где красная синусоида показывает отдельно развитие М-начала, или материального начала, в едином цикле, а пунктирная синяя линия в нём же отдельно показывает развитие Ж-начала, или духовного начала. Поскольку ЖМ-начала в цикле находятся в обратно пропорциональной зависимости, то и две синусоиды, представляющие эти ЖМ-начала, находятся в противофазе.

Развитие западного мировоззрения за 4 тыс. лет Пищик представляет как единый процесс, состоящий из двух синусоид с определёнными циклическими закономерностями (синусоиды в противофазе как аналог взаимосвязи инь и ян), из чего следует, что одна синусоида этого единого процесса является синусоидой невидимого духовного начала, а другая – синусоидой видимого материального начала. Если христианство отнести к духовной синусоиде, то тогда и Новейшее время, принадлежащее той же синусоиде, следует отнести ко времени с развитым духовным

началом, но эмпирически является общепризнанным, что Новейшее время лишено духовного развития, духовность в нём представлена в явно деградированном состоянии. А если христианство отнести к материальной синусоиде, то тогда Новое время, принадлежащее другой синусоиде, относится ко времени с развитым духовным началом, но также общеизвестно, что именно в Новое время произошёл отказ от духовности, от веры в Бога и стала доминировать вера в материальное происхождение мира. Таким образом, представление «модели спирали на конусе» в виде двух синусоид является принципиально ошибочным. В западном материалистическом мировоззрении развитие по спирали, представленное на рис. 2, отображает определённый нарастающий ряд исторических событий с вовлечением в него всё большего числа людей, т.е. спираль отображает событийный ряд материального начала, а духовная Ж-спираль как принято у материалистов не отображается, поэтому одна спираль должна быть выражена одной синусоидой, а не двумя. Пищик своим представлением спирали двумя синусоидами вносит неразбериху в описание закономерности процесса развития западного мировоззрения, что явно указывает на то, что он в принципе не разобрался в вопросе циклогенеза. Точно такую же ошибку он допускает и в отношении циклогенеза парадигм русского мировоззрения [2], что видно из рис. 6. Возникает вопрос: а куда смотрели надзирающие по обеим монографиям Пищика доктора и профессора Л.А. Зеленов, Н.Н. Александров, А.И. Субетто и С.В. Норенков, тем более что, как указывает Пищик [1, с. 14], Субетто является автором новой парадигмы цикличности?



Рис. 4. Единый цикл ЖМ-начал



Рис. 5. Две синусоиды в противофазе (картинка взята из Интернета)

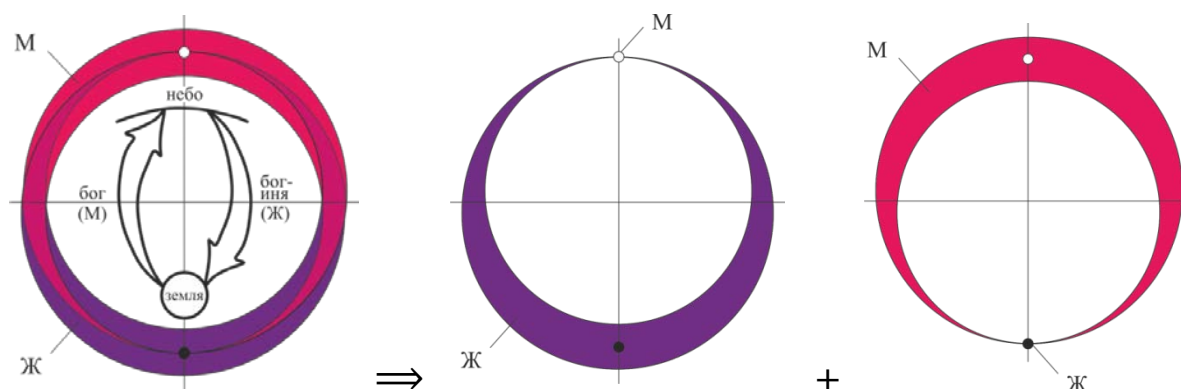

Рис. 6 (Рисунок 2. Циклогенез парадигм русского мировоззрения [2, с. 10])

2. Две синусоиды и «матрёшка» циклогенеза русского мировоззрения

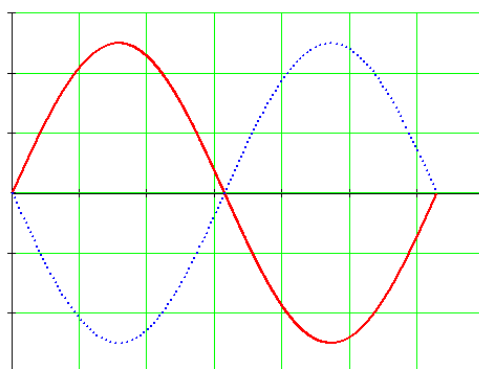
Неудачно применив взаимодействие инь и ян в виде двух синусоид для мировоззренческого циклогенеза, А.М. Пищик решил сказать ещё одно новое слово в историософии, представив мировоззренческий циклогенез в виде русской матрёшки. Он заявляет:

«Архитектоника русского мировоззрения построена по принципу «матрёшки». Язычество – это самая глубокая «матрёшка», которая включена в православную «матрёшку». Далее следует «матрёшка» Нового времени, а затем уже «матрёшка» Новейшего времени» [2, с. 8].

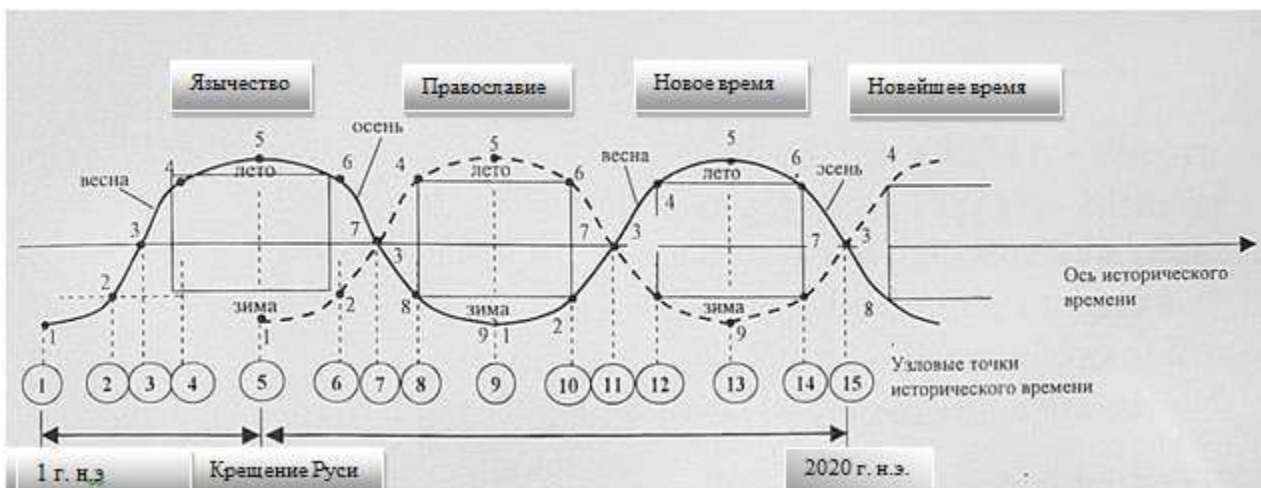
Своё заявление Пищик иллюстрирует картинкой, представленной на рис. 7. Хотя автор и решил применить принцип «матрёшки» с отдельным расположением их друг в друге, но оговаривает, что имеет место проникновение предыдущей парадигмы в последующие:

«Полноценное христианское мировоззрение строится на основе сформированного языческого мировоззрения. На тему двоеверия русского народа в процессе становления христианского мировоззрения можно посмотреть с позиции принципа «матрёшки». Становление христианского мировоззрения есть органическое включение системы языческого мировоззрения в надсистему христианского мировоззрения. Великие языческие солнечные праздники, приуроченные к дням весеннего и осеннего равноденствия, летнего и зимнего солнцестояния включаются в церковный календарь: Комоедица - Масленица, день солнца-Купайлы – день Ивана Купалы (Рождество Иоанна Крестителя), день осеннего солнца-старика Световида – Рождество Пресвятой Богородицы, рождество солнца-младенца Коляды – Рождество Христово. Становление есть единство процессов возникновения и прехождения. Процесс прехождения язычества, отнюдь, не есть процесс его исчезновения. Прехождение есть процесс вытеснения язычества из состояния системы в состояние подсистемы в архитектонике русского мировоззрения. Не удивительно, что проявление язычества в русской народной жизни специалисты отмечают до конца XIX – начала XX вв.» [2, с. 8-9].

Простым и наглядным примером принципа «матрёшки» является яйцо птицы, где желток вложен в белок, а белок вложен в скорлупу (см. рис. 8). В этом случае ясно видно, что желток не проникает в белок, а белок не проникает в скорлупу, а в циклогенезе, напротив, предшествующая парадигма проникает в последующие. Яйцо также довольно статично в пространстве, как и русская матрёшка. Однако совершенно иное происходит в цикле времени, где в первой половине цикла (см. рис. 4) Ж-начало от максимального своего значения постепенно замещается М-началом, и даже в конце первой половины цикла, когда М-начало становится максимальным (пик зрелой материи, пик материализма), Ж-начало в минимальном количестве присутствует, что и объясняет присутствие предшествующей парадигмы в последующих. В отношении использования матрёшки можно, конечно, сказать, что всякое сравнение хромает, но это сравнение хромает столь

же существенно, как и нелепая замена одной спирали двумя синусоидами. Стоит заметить, что в модели от Ничто развитие пространственного яйца-матрёшки является дуальной противоположностью развития цикла времени: образование Вселенского Яйца происходит как отрицание процесса развития Вселенной по её главному временному циклу [3, с. 2-3]. Если в историософии допустимо временной процесс выражать через пространственный образ, то с таким же успехом можно сказать своё новое слово и в естествознании, предложив время измерять в метрах. Уж слишком хромая философия истории получается у Пищика, несмотря на то, что находится она под присмотром целой плеяды докторов и профессоров.



Рис. 7 (Рисунок 1. Принцип «матрёшки» в организации русского мировоззрения [2, с. 9])



Рис. 8. Строение яйца птицы (картинка взята из Интернета)

В своей философии истории Пищик последовательность мировоззрений, состоящую из язычества, христианства, нового времени и новейшего времени, принимает за эмпирическую данность, даже не пытаясь объяснить её происхождение. Однако именно с этого нужно было начинать, чтобы понять общий смысл мировоззренческого циклогенеза и не путаться в его основополагающих закономерностях. В работе [4], где анализируется циклогенез истории за последние 52 столетия, показано, что во второй четверти прецессионного цикла истории человечества (см. рис. 9) происходит постепенное прецессионное нарастание материального (М)

развития (пунктирная линия) при постепенном падении духовного (Ж) развития (не отображённая на рис. 9 линия прецессионного Ж-развития должна проходить под сплошной линией окружности). А на этот постепенный М-процесс накладываются три тысячелетних историко-климатических цикла. В первом цикле, оканчивающемся около середины 1 тыс. до н.э., активно развивается преимущественно язычество, во втором цикле – преимущественно христианство с исламом, а на третий цикл приходится Новое время и Новейшее время, где пик третьего цикла совпадает с Новейшим временем. Именно эти три тысячелетних цикла максимально активизируют на своих пиках высокой температуры материальную составляющую в постепенном прецессионном нарастании материального в истории человечества, чем и обуславливают последовательное появление язычества, христианства, а затем и явного торжества материализма в Новое время. Таким образом, христианство, изобретённое римлянами для своего политического могущества, является промежуточным-срединным мировоззренческим звеном (Богочеловек = Бог-духовное + человек-материальное) между поклонением древних людей природным духам в виде идолов-богов и слепой религиозно-светской верой (именуемой новоевропейской наукой) в материальное происхождение Вселенной. В Новейшее время торжество материализма-либерализма на планете заканчивается, что совпадает одновременно и с пиком прецессионного цикла, и с пиком третьего тысячелетнего цикла, и с пиком нынешнего столетнего климатического цикла, и наступает переполюсовка в истории развития духовного и материального начал человечества. Эта глобальная переполюсовка, случающаяся раз в 26 000 лет в прецессионном цикле, обращает нарастание материального на планете в его падение, а падение духовного – в его нарастание.

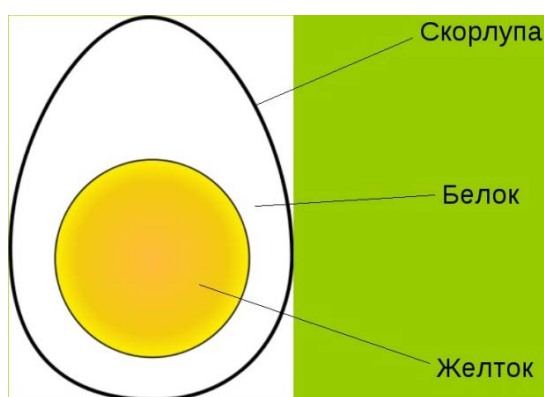

Рис. 9. Изменение во второй четверти прецессионного цикла суммарного М-начала [4, с. 112-114]

3. Гармония человека и природы – утопическая мечта Новейшего времени

Философия циклогенеза от А.М. Пищика является прелюдией к оценке того времени, в котором мы живём, и дальнейших перспектив жизни. Оказывается, что небылица о двух синусоидах и «матрешечность» мировоззренческого циклогенеза не являются самостоятельными философскими идеями Пищика, а рождены они для обоснования и обслуживания идеи гармонии в единстве всех четырёх форм-парадигм циклогенеза в Новейшее время. В своей второй монографии Пищик приходит к следующему выводу:

«1961 год – особый год в эволюции русского мировоззрения. Завершается жизненный цикл православного мировоззрения, достигает пика развития новоевропейская мировоззренческая парадигма и рождается парадигма Новейшего времени. Чтобы понять логику дальнейшего циклогенеза в калейдоскопе исторических событий нам необходимо сформулировать гипотезу о сущности мировоззрения Новейшего времени. Для этого потребуется создать образ идеального

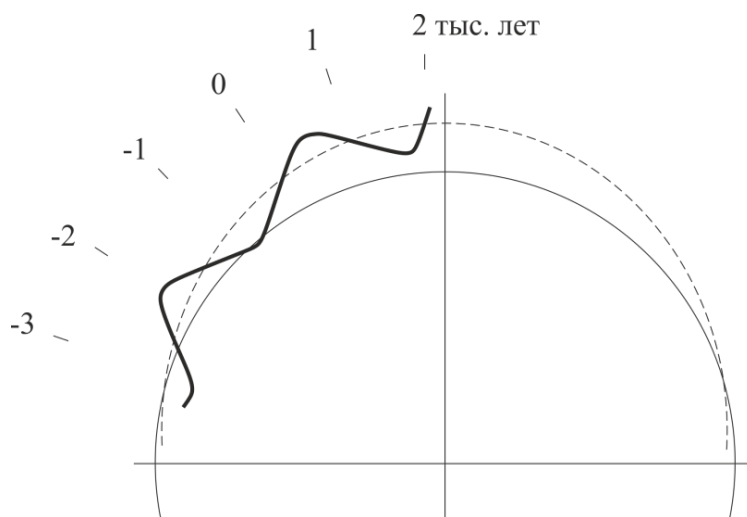
конечного результата (термин, сформированный Г.С. Альтшуллером в изобретательском творчестве) в развитии новейшей парадигмы. Таким результатом, на наш взгляд, является архитектура мировоззрения, построенная по принципу «матрёшки». Языческая мировоззренческая «матрёшка» включена в православную «матрёшку», далее идет новоевропейская и наконец новейшая «матрёшка». Между ними устанавливается гармоничное отношение и преодолевается вражда, имеющая место и оправданная на стадии становления каждой новой мировоззренческой парадигмы» [2, с. 41-42].

Во-первых, в мировоззренческом циклогенезе в принципе не может быть идеального конечного результата, поскольку мировоззрения-парадигмы последовательно сменяют друг друга в прецессионном круге истории в зависимости от соотношения духовного и материального начала в рассматриваемый период. Это происходило до нынешнего времени, которое является разделительной меткой между первой и второй половиной прецессионного круга, и будет происходить далее во второй половине этого круга в течение ближайших 13 тысяч лет. Поэтому здесь не уместно использовать понятие Альтшуллера, применяемое им для усовершенствования конкретно выделенных технических объектов. Социум людей – это единый живой организм, а не система из механически собранных технических деталей.

Также Пищик пишет:

«В 70-х годах XX века на смену ей (эпохе Модерн – *P.C.*) пришёл Постмодерн. Особенностью мировоззрения эпохи Постмодерна является возрождение значимости культурных достижений всех предыдущих эпох. Здание мировоззрения эпохи Постмодерн строится из «кирпичей» предшествующих эпох. ...

... с 70-х годов XX в. до 2020 г. идёт возрождение многих идей прошлых эпох в мировоззрении тех или иных представителей русского народа. Возрождается всё, что может возродиться. И в этом «насыщенном идейном растворе» происходит «кристаллизация» архитектуры искомого мировоззрения. Кристаллизация – процесс фазового перехода вещества из жидкого состояния в твёрдое кристаллическое с образованием кристаллов. Фазой называется однородная часть термодинамической системы, отдалённая от других частей системы (других фаз) поверхностью раздела, при переходе через которую химический состав, структура и свойства вещества изменяются скачками.

Так завершается эпоха Постмодерн и начинается эпоха Новейшего времени. 2020 год рассматривается нами как вероятностная точка фазового перехода в эволюции русского мировоззрения. Фазовый переход может и не состояться с печальными последствиями для бытия России. ...

В эпоху русского Постмодерна (1970-2020 гг.) возрождается мировоззрение предыдущих эпох. Язычество возрождается в неоязычестве, христианство в неохристианстве. Неомонархизм, небольшевизм, неосталинизм, неомарксизм, неофашизм, неолиберализм, неосоциализм, СССР-2, конвергенция социализма и капитализма, свободного рынка и государственного плана, ноосферизм и прочие идеи, взятые из нашего далёкого и близкого прошлого и есть тот самый мировоззренческий «раствор» эпохи русского Постмодерна. Гармония меры человека и меры универсума, включенных в деятельность человека, – критерий для отбора идей в новую систему русского мировоззрения» [2, с. 44-45].

Да, в Постмодерне проявляются культурные достижения предыдущих эпох. Но Пищик не обращает внимания на главную особенность их проявления: эти проявления носят внешний, поверхностный характер, показывают лишь внешнюю атрибутику, символизм прежних идеологий, а не их глубинное содержание. Содержание разнородных идей совместить одновременно невозможно, как невозможно одновременно совместить идеи язычества и марксизма, как, например, невозможно совместить в одном чувстве любовь и ненависть, но их символическое совместное отображение бумага «стерпит» совершенно спокойно. Постмодерн – это и есть проявление символического хаоса, который в результате некоего «фазового перехода» должен якобы превратиться в гармонию сосуществования отдельных культур. Хаос Постмодерна появляется не случайно, а закономерно на пике материализма на планете, который характеризуется признаками множественности, поверхностности, разрозненности, спутанности.

«Последние десятилетия развития западного мира и период постсоветской России считаются эпохой постмодернизма, отличающегося плюрализмом, формально-хаотично сводящим в единое пространство множество знаков, лишённых целостной системы знаний (ризомы). В постмодернизме явно усматривается развивающийся материализм, покидающий глубинно ценное и растекающийся по поверхности, где разобшённым знакам ищется новый иллюзорно-привлекательный смысл (симулякры). Повсеместно повышенное внимание уделяется яркости обличия и поведения людей, красочности упаковки в ущерб их содержанию (суррогаты). Даже учёные склоняются предпочитать практический успех истине. В науке, исконно служащей истине, предпочтение начинает отдаваться изысканности слога, а не наличию мысли. Очевидно, что нарастающее нарушение баланса между духовностью и материальностью в пользу последнего приводит к деградации общества, а значит к его ослаблению» [5].

«Фазовый переход», как прогнозирует Пищик, должен, словно в сказке, вдруг (а именно в 2020 году) превратить «идейный раствор» постмодерна в «кристаллическую» идиллию гармонии идей из того же состава раствора в Новейшем времени. Но тут же Пищик оговаривает, что «фазовый переход» должен произойти не сам по себе, а в результате отбора из «идейного раствора» идей в соответствии с идеей гармонии меры человека и меры универсума. А «идея гармонии меры человека и универсума в человеческой деятельности развивается на протяжении 50 лет (с 1969 по настоящее время) в Нижегородской методологической школе, созданной доктором философских наук, профессором Зеленовым Львом Александровичем, к которой автор имеем честь принадлежать» [2, с. 45]. Здесь же Пищик делает отсылку к монографии Л.А. Зеленова «Закон гармонии мер» [6].

Название монографии Зеленова предполагает, что указанный закон должен быть раскрыт в ней, но никакой закон гармонии мер Зеленов не открывает в своём труде. Так рождён очередной симулякр: наименования закона есть, а его содержание отсутствует. Правда, делается попытка определить гармонию как адекватность и разумность. А поскольку гармония есть разумность, то именно концепция Ноосферы академика А.И. Субетто может обеспечить гармоничность любой человеческой деятельности [6, с. 11]. В поисках гармонии Зеленов приходит к уникальному умозаключению: оказывается, что «производить надо не «максимально» и не «минимально», а оптимально, то есть столько сколько надо» [6, с. 18]. Возможно, это и есть закон гармонии мер от философа Зеленова, выводимый им в течение полувека. Фактически в монографии Зеленов лишь призывает к поиску этого закона по определённой им эмпирико-механистической методологии: необходимо выделить известные составляющие человека и составляющие универсума, а затем через выявление их многосложных взаимоотношений определить в целом систему «Универсум-Человек». Так, в человеке выделяются 4 константы: сознание, язык, общение, деятельность [6, с. 60]. Примечательно, что эти константы имеют М-начало, но почему-то не выделяются в человеке душа, чувства, инстинкты, имеющие Ж-начало. Деятельность человека разделяется на 8 родов: экономическая, экологическая, научная и т.д. [6, с. 41]. В универсуме выделяются 3 известные составляющие: неживая природа, живая природа и техника людей [6, с. 70]. А далее выявляется взаимодействие составляющих человека и универсума, например, «человеческая деятельность согласуется с Мерой организмов и их Видов в самых разнообразных формах: - охота и рыболовство; - скотоводческая деятельность; - овощеводство и садоводство; ... и т.д.» [6, с. 71]. Зеленов приходит к заключению, что «только Гармоничная систематизация, основанная на диалектическом сочетании Мер Предметов и Мер человека создаёт ПРЕКРАСНУЮ, Эстетически выразительную КОМПОЗИЦИЮ» [6, с. 76]. Грандиозность объёма описания этой механистической систематизации, наверное, можно сопоставить с объёмом разработки правового регулирования в современном российском государстве, но в результате этой систематизации за «деревьями» так и не будет видно «леса», т.е. собственно закона гармонии.

Зеленов выявляет, что основным вопросом любого мировоззрения является вопрос об отношении универсума и человека, и этот вопрос имеет три аспекта: а) учение об универсуме, б) учение о человеке, в) учение об отношении универсума и человека [6, с. 34-35]. С этим трудно не согласиться, но у западной материалистической науки есть одно существенное препятствие – отсутствие учения об универсуме, или учения о Вселенной. О каком установлении закона

гармонии между человеком и природой в рамках западной науки может идти речь, если у этой науки хотя и имеются определённые достижения в создании учения о человеке, но совершенно отсутствует учение об универсуме! Антропоцентризм-гуманизм как идея концентрации внимания человека на самом себе привела к тому, что человек перестал понимать, в каком мире-универсуме он живёт. Чрезмерное увлечение техногенным развитием хотя и создаёт комфорт для тела человека, но ограждает его от полноценного ощущения естественной природной среды. И особенно отчуждение человека от природы создают виртуальные миры гаджетов, которые плодятся в последние годы, как грибы после дождя.

Фактически Пищик ссылается на закон гармонии мер, который ещё не создан. Тогда возникает вопрос: как с 2020 года предполагается производить отбор идей для новой светлой жизни россиян в соответствии с несуществующим законом, да ещё и с угрозой печальных последствий для России, если «фазовой переход» не состоится? Это и есть наукообразное пустословие.

Поскольку Зеленов в своей игре в слова передал пас Субетто, являющегося современным наместником по концепции ноосферизма, то придётся обратиться и к этому учению, которое сводится к определению ноосферы. Субетто даёт определение ноосферы по В.И. Вернадскому со своими уточнениями:

«Главное в определении ноосферы по В.И. Вернадскому – это новое состояние (я добавляю – новое качество) Биосферы, в котором совокупная, планетарная научная мысль (я добавляю – значит коллективный разум человечества) становится фактором глобальной эволюции (я добавляю – становится одним из регуляторов и гармонизаторов, наряду с гомеостатическими механизмами Биосферы и планеты Земля)» [7].

Проще говоря, ноосфера – это та же биосфера, но с существенным влиянием на неё научной мысли человечества. В настоящее время под научной мыслью можно подразумевать лишь западную материалистическую науку, или новоевропейскую науку, поскольку именно она получила свое распространение по всей планете. Однако именно эта наука и создала современную техносферу человечества, приведшую к существенному уничтожению флоры и фауны планеты и глобальному её загрязнению техносферными отходами. В связи с этим Субетто уверяет, что имеющейся ныне Разум Человечества неадекватен современной сложности мира, и для становления «Будущей Ноосферы» следует ожидать «Роды Действительного Разума и Действительного Человечества, а значит и Действительной науки» для преодоления «Глобальной Экологической Катастрофы», что и должно привести «к строю Ноосферного Экологического Духовного Социализма». И тогда человечество будет «нести Ответственность за Будущее всей Системы Жизни на Земле, соблюдая внутри себя также Закон Гармонии, а значит – Справедливости». Из рассуждений Субетто следует, что старая новоевропейская ноосфера, приведшая к «Глобальной Экологической Катастрофе», не является разумной, поэтому следует предаться мечтам о «Родах Действительного Разума», которые якобы уже «стучатся «в дверь» под «давлением» императива экологического выживания человечества» [7]. Так фактически Субетто в своей статье от 22 января 2019 объявляет о своём величайшем научном прозрении: ноосфера должна быть ноосферной. Всё восхитительно пафосное многословие автора статьи в переводе на простой язык означает уже всем известное: материалистическая парадигма окончательно зашла в тупик, теперь необходимо искать выход из него. А торжество научного разума на планете, о наступлении которого всё время говорили ноосферисты, отложено на неопределённый срок. Как заметили Гегель с Марксом, история повторяется дважды: один раз в виде трагедии, а другой – в виде фарса.

Таким образом, и термин «ноосфера» является ещё одним симулякром, поскольку старая новоевропейская ноосфера неразумна, а на воде вилами писаная будущая ноосфера неизвестно когда возникнет, ведь сначала нужно дожидаться рождения загадочного «Действительного Человечества» с загадочным «Действительным Разумом», а затем основать на этом не менее загадочный «Ноосферный Экологический Духовный Социализм». А может быть начало наступления новой «оразумлённой» благодати человечества ноосферистами-гармонизаторами уже запланировано на 2020 год?

В рассматриваемых текстах Пищика, Зеленова и Субетто следует отметить одно важное обстоятельство. Вся их игра в слова строится на трёх актуальнейших вопросах современности: 1) цикличность развития истории, 2) дисгармония в отношении человека с природой и 3) кризис западной материалистической науки. Использование такой основы для своих текстов является позитивной стороной работ авторов, но также очевидно, что нет их вины в том, что в рамках материалистической парадигмы авторы не могут найти ответы на поставленные вопросы, и, поддавшись влиянию пика материализма-сатанизма на планете, увлеклись игрой в слова, лишённых реального содержания, занялись имитацией науки.

Высокочастотное пустозвонство сейчас стало весьма распространённым явлением не только в науке [4, с. 103-104], оно особенно наглядно и особенно вредоносно проявляется в сфере капиталистической экономики и политики, где лож и лицемерие, мотивированные непомерной жадностью наживы и власти, стали повседневными явлениями на всех уровнях управления. Конечно, при капитализме имитации-манипуляции являются делом весьма прибыльным, но делом ненадёжным и даже опасным для всех участников (акцепторов и доноров) этих игр.

Необходимо разобраться в невозможности отыскания правильных ответов на указанные три вопроса в рамках материалистической парадигмы.

Так, например, Л.А. Зеленов, ссылаясь на то, что ещё Протагор завещал человечеству: «Человек есть мера всех вещей», а марксизм взял это завещание в свои надёжные руки [6, с. 5], совершенно уверенно утверждает:

«Совокупно родовые качества меры человека образуют содержание ПРИНЦИПА ГУМАНИЗМА. Этот принцип выражается в трех базовых постулатах:

- 1) человек - это высшая социальная ЦЕННОСТЬ,
- 2) человек - это ЦЕЛЬ общественной жизни,
- 3) человек - это КРИТЕРИЙ оценки всех сфер общества.

Отметим внутреннюю ЛОГИКУ связи постулатов гуманизма: 1) если человек - высшая Ценность, 2) то он должен стать и Целью существования общества, 3) а если он цель, то он должен стать и Критерием оценки всей общественной жизни» [6, с. 60].

Одним из первых глашатаев антропоцентризма-гуманизма ещё в 5 веке до н.э. был Протагор, а спустя полтысячелетия этот принцип закрепился уже в религии христиан, которая требовала веры в реальную историческую личность с не менее реальным статусом Бога, или веры в Богочеловека. Так христианство стало предтечей для появления антропоцентризма-гуманизма, который в Новое время распространился уже в чистом виде без добавления божественного начала. В работах [4 и 8] на обширном историческом материале показано, что в последние 52 столетия постепенно, в зависимости от прецессионного вращения оси Земли, духовное развитие цивилизации трансформировалось в её материалистическое развитие, которое и достигло в наше время своего пика. Если в начале этого исторического периода люди преимущественно заботились о благополучной жизни своей души, то теперь люди преимущественно стали заботиться о благополучии своего тела. Поэтому антропоцентризм-гуманизм, активизировавшийся к концу указанного исторического периода, предполагает заботу преимущественно о теле индивидуума, а не о его душе. Именно в связи с расцветом антропоцентризма-гуманизма произошла активизация техногенного развития цивилизации с его апогеем в виде создания виртуального мира гаджетов. Техногенность, обеспечивая комфортное существование человека, всё человечество отделило стеной из камня, железа и пластмассы от своей колыбели – природной среды. И теперь эта природная среда стала для человека внешним, удалённым, посторонним придатком, которым можно безответственно пользоваться по своему корыстному усмотрению. Отсюда, в частности, появилась проблема катастрофического загрязнения природы. Как видно, жизнь под девизом «человек есть мера всех вещей» стал оборачиваться против человечества. На пике материализма, следуя этому девизу, люди стали заниматься самоуничтожением. Причина простая – этот девиз ошибочен. Не человек есть мера всех вещей, а **Всевышний есть мера всех вещей**. Всевышний есть высший живой организм, и ставить выше него что-либо или кого-либо – грубейшая ошибка. Человек же, как и все другие живые организмы от галактик до вирусов, является лишь частицей, созданной Всевышним в себе в подобии своему образу. Вот здесь уместно использовать принцип

русской матрёшки: человек является частью земной биосферы, Земля является частью Солнечной системы, Система является частью галактики Млечный Путь, а Галактика является частью Всевышнего. Важно отметить, что утверждение «Всевышний есть мера всех вещей» не является религиозной догмой, оно рационально выводится на основе модели от Ничто. Только законы развития Всевышнего (или общая теория логики развития Всего, или учение об универсуме) позволяют понять подлинное место человека в природе, его согласованное соотношение с ней. Поэтому и **служить человеку необходимо только через служение Всевышнему.**

Ещё более ошибочным является девиз «деньги есть мера всех вещей», который фактически введён в действие с развитием капитализма. Если человек есть живой организм, то деньги являются бездушной материей, мертвечиной, поэтому использование их в качестве всеобщего мерил медленно, но верно приводит к уничтожению всего живого, в том числе и самого разумного человека. В частности, законодательная норма, позволяющая устанавливать в качестве цели предпринимательской деятельности прибыль, является преступно ошибочной. Крайняя примитивность такого критерия жизнедеятельности открыла доступ к управлению людям с соответствующим менталитетом. Можно воочию видеть, как государство, ставшее на путь капиталистического развития и удовлетворив непомерные материальные вожделения своего чиновничьего братства, стало отделяться от нищающего народа законодательной стеной из множества привилегий для себя. Как человечество при торжестве материализма безответственно стало паразитировать на природной среде, так и государство стало паразитировать на своей колыбели – народе. Смогут ли власть предержавшие, как Мюнхгаузен, вытащить сами себя из материалистического болота?

В первой монографии Пищика крайнее удивление вызывает его нелепая фантазия скоропостижного построения совершенных партнёрских отношений людей с природой на основе веками длящегося паразитирования на ней:

«На каждом этапе эволюции западного мировоззрения можно выделить образ совершенного человека. В Античности – это герой. В христианском мировоззрении – святой. В Новое время – «сверхчеловек», В Новейшее время - партнёр. ... Мировоззренческая парадигма Новейшего времени стартовала во второй половине XX в. ... Мировоззренческая альтернатива новоевропейской идее покорения человеком окружающей среды появляется в Новейшее время. Это идея совершенного человека как партнёра, способного к диалогу с окружающей социальной средой. ... Совершенный партнёр Новейшего времени представляется человеком, живущим в гармонии, как со своей природой, так и окружающей средой» [1, с. 22, 23, 24, 24-25].

А при определении идеалов совершенного человека для этапов эволюции русского мировоззрения Пищик уже отказывается от идеи партнёрства с окружающей средой в Новейшее время: «Образ совершенного человека Новейшего времени находится в стадии становления» [2, с. 61]. Но и здесь Пищик либо лукавит, либо просто не осознаёт, что в современной России уже существует идеал совершенного человека. Им является олигарх с гламурной девой, олицетворяющий собой власть денег и внешнего лоска при полном безразличии, а порой и агрессии к духовности и окружающему миру. Было богу богово и кесарю кесарево, а будет быдле быдлово.

Повышенное внимание философской мысли к проблеме поиска гармонии в наше время вполне естественно, поскольку оно характеризуется пиком материализма на планете, на который одновременно приходится максимум М-начала прецессионного цикла, а также максимумы М-начал тысячелетнего и столетнего климатических циклов. Это наложение трёх циклических максимумов (в результате работы принципа «колеса в колесе») обуславливает максимальное проявление материалистических устремлений людей при минимальном проявлении у них духовных устремлений, что выражается расцветом техногенного развития, иначе говоря, расцветом капитализма-либерализма на планете с достижением предельного состояния дисгармонии в отношении человека к природе. Тем самым происходит глобальный естественный процесс и его никакими призывами и физическими усилиями людей, направленными на восстановление гармонии между человеком и природой, радикально переломить невозможно. Умонастроения подавляющего числа людей на планете подвластны космо-земному детерминизму [8, с. 4, 72], поэтому обратное доминирующее управление людьми природой принципиально

невозможно, а так называемый ноосферизм – это всего лишь высокомерная нелепость людской фантазии, порождённая «успехами» техногенного развития и ограниченными материалистическими представлениями. Ноосферисты, фигурально говоря, мечтают о том, чтобы хвост вилял собакой. Эта мечта материалистов не альтернатива покорению человеком окружающей среды, а ещё более надменное безумие. Великие космические силы управляют маленькими двуногими существами, но никак не наоборот. Всё находится во власти законов Всевышнего, и задача людей состоит в том, чтобы понять эти законы и уметь подстраиваться под них с минимальным ущербом для себя и мира, в котором они живут. В наше время, когда у человека преобладает материальное над духовным, человек вынужден понимать разумом эти законы, поскольку он разучился их инстинктивно чувствовать, как это делают «неразумные» животные.

Пять тысяч лет от «весны» до пика «лета» прецессионного цикла человечество жило в состоянии медленного нарастания материализма, пусть даже с небольшими отклонениями в сторону роста духовности. Из-за огромной длительности этого срока у людей совершенно естественно создалась полная уверенность в том, что это нарастание будет всегда. Поэтому в мире и продолжается безудержный рост экономического, военного и информационного состязания государств за обладание пальмой первенства в материальном благополучии. Для поддержания этого роста человечеством за тысячи лет создана колоссальная материальная и интеллектуальная структура, которая начала жить самостоятельной жизнью уже не столько для удовлетворения жизненно необходимых потребностей людей, сколько для обеспечения своего собственного существования. Обладает ли человечество силой для того, чтобы если не обернуть вспять непомерное разрастание этого колосса, то хотя бы притормозить его развитие? Может быть, это сделают малочисленные «дикие» племена Африки, которые тысячелетиями традиционно живут в каменном веке, не нуждаясь в техническом прогрессе? Очевидно, что у цивилизованного человечества такой силы нет. Поэтому, учитывая циклическое развитие истории, «прямая» линия роста техногенного колосса должна быть «загнута» по циклу не людьми, а той самой природной средой, в которой люди живут и которую уже, казалось бы, окончательно покорили. О том, что это должно произойти знали уже древние египтяне, и хранили это знание в виде мифа об Осирисе и Исиде [3, с. 4]. В нём Сет-Сатана-разрушитель расчленяет тело Осириса и разбрасывает его части по дальним землям, но Исида собирает их вместе в единое тело. Тоже должно произойти и с материальным миром людей на пике материализма. Должна появиться внешняя разрушительная сила, которая расчленит единую техносферу человечества. Природа породила материализм, она его и свергнет, а люди в этом историческом действе по большому счёту играют роль массовки.

Если в конце предыдущего и в начале нынешнего прецессионного цикла было крещение водой (Ж-начало) в виде всемирных потопов (памятуя и о библейском «весеннем» половодье), то в середине цикла, на пике материализма должно произойти крещение огнём (М-начало). Наступление апокалипсиса-катаклизма в виде глобального материального хаоса может быть вызвано, например, супервспышкой на Солнце, или извержением земного супервулкана. Природа уже начала предупреждать об апокалипсисе увеличением числа и силы природных катастроф, в частности, на планете стало больше лесных пожаров. Неизвестными пока остаются только времена и места апокалипсических ударов, а также размеры их разрушительных сил. Отменить циклический закон Всевышнего не под силу даже самому Всевышнему. Малым утешением остаётся лишь то, что до наступления апокалипсиса можно начать познавать законы Всевышнего, чтобы, вооружившись этими знаниями, люди смогли после апокалипсиса, как мудрая Исида, начать восстанавливать уцелевшие остатки цивилизации. В этих духовных знаниях и будет спасение, тогда люди перестанут поклоняться Богу, материальному прогрессу (М-началу), а станут поклоняться Богине, духовному прогрессу (Ж-началу).

Упомянув о древнеегипетском знании происходящего со зрелой материей, можно указать и на другой аспект этого события, описываемого в индуистской мифологии. Как известно, в Тримурти бог разрушения Шива персонифицирует собой зрелость материи в главном цикле Вселенной-Всевышнего [3, с. 7]. А одним из самых распространённых в Индии образов Шивы

является образ Натараджи (в переводе с санскрита – господин танца), изображаемого в виде статуэток (см. рис. 10).



Рис. 10. Металлическая скульптура Натараджи
[картинка из Интернета: <https://www.exoticindiaart.com/article/nataraja/>]

В этом образе Шивы его динамический (М) принцип передаётся не только танцем (М), но и огнём (М), окружающим короля танца. В пылу огня под ногой Натараджи находится демон-гном Апасмара, его как символ невежества вместе со зрелой материей и разрушает Шива. В правой руке танцор держит барабан дамару, символизирующий творящий Вселенную звук-слово, а в левой руке пылает огонь, несущий разрушение. В воде жизнь зарождается, а в огне жизнь разрушается для нового возрождения.

Любопытно отметить, различие в описании разрушений зрелой материи в цикле в древнеегипетской и индуистской мифологии. В Египте, расположенном на духовном (Ж) пути развития, зрелое материальное тело (М) разделяется (М) на части, а затем с любовью (Ж) соединяется (Ж) в целое. В Индии же, примыкающей к материалистическому (М) пути развития, зрелое материальное тело (М) подвергается интенсивному движению-вибрации (М), попирающему материалистическое невежество (М), в ореоле всепоглощающего огня (М). Как видно, духовный и материалистический пути развития накладывают свои Ж- и М-отпечатки на развитие событий разрушения зрелой материи в своём регионе.

Цикл жизни земной цивилизации соотносится с прецессионным циклом Земли, поэтому период гармонии человечества и природы, определяемый равенством духовного и материального, или равенством Ж- и М-начал в цикле, люди уже прожили в глубокой древности, в состоянии «весны» прецессионного цикла, когда можно было благополучно жить одним лишь собирательством (Эдемский сад) даже без развития сельского хозяйства. В состоянии же «лета» этого цикла, или в Новейшее время, для создания указанной гармонии нет совершенно никакого основания. В наше время наращивание техногенности, или капитализма-либерализма, во всём мире, если смотреть на этот процесс с высоты тысячелетней истории человечества, с высоты прецессионного цикла, является безумием. Ведь чем больше вширь и вглубь развивается-усложняется техногенная сфера, тем больше будет в ней нарастать хаос в мыслях и делах людей, нарастать дисгармония между человеком и природой, а также соответственно будет больше степень разрушения техносферы после апокалипсиса, а значит, и больше будет проблем для её восстановления. Люди будут непременно пытаться восстановить свою техносферу, поскольку существование в ней стала для них привычным образом жизни. В создавшейся исторической ситуации было бы вполне разумным не наращивать техногенность, а притормаживать её, хотя бы для того, чтобы хоть немного уменьшить дисбаланс между М- и Ж-началами в мыслях и делах

людей, и тем самым немного сгладить пик материализма, его вредоносное воздействие. Однако в представлении большинства людей существует полная уверенность в невозможности остановить научно-технический и экономический прогресс (все рвутся в 6-й технологический уклад), что указывает на отсутствие возможности даже для притормаживания техногенного развития. Поэтому в настоящее время принципиально отсутствует основание для установления гармонии между человеком и природой, а безумный рост техногенности может остановить только мощный внешний фактор, который люди и назовут Армагеддоном.

«Конец света» – это не пустая фантазия религиозных фанатиков, это научно обоснованный феномен циклического развития, обусловленный концом роста М-начала в цикле. Поскольку прецессионный цикл составляет около 26 000 лет, то и «летний» «конец света» не будет одномоментным событием для переживающих его людей, а будет иметь длительную временную протяжённость, заполненную целым спектром из значимых и малозначимых катастрофических событий. Во избежание Армагеддона романтический призыв «назад к природе» является мечтательно желаемым, но принципиально не реализуемым, поскольку стрела времени в циклическом развитии необратима, и направлена только в одну сторону по кругу-спирали. Невозможно избежать крушения материализма, но возможно смягчить его последствия, владея знанием о том, что наибольшему разрушению подвергнется верхушка материализма, или максимум проявления М-начала, по принципу «что острее, то быстрее тупится». Такой верхушкой-«остриём» является цифровой виртуальный мир, глобальная финансово-экономическая система, гегемония либерализма материального толка с его носителями, мегаполисы и т.п. При глобализме может успешно развиваться М-начало индивидуалистического общества, но не Ж-начало коллективистического общества. Для возможности развития Ж-начала необходимо выделение замкнутого пространства, национальная локализация с созданием в ней сети небольших общин, основанных на личном доверии.

4. Инварианты западного и русского мировоззрений

В своей первой монографии А.М. Пищик удостоверяет: «Инвариант западного мировоззрения, присутствующий во всех стадиях циклогенеза на протяжении 4000 лет – ценность свободы личности» [1, с. 52]. Если наложить принцип свободы личности на общий процесс нарастания в этот период материализма, обусловленного прецессией земной оси (см. рис. 9), то получится, что принцип свободы работает совместно с ростом доминирования в материалистическом, а не в духовном отношении. В результате работы принципа свободы в таких обстоятельствах духовный теизм заменён на материалистический атеизм, немногословный моральный кодекс, отражающий глубинные умонастроения человека, заменён объёмным и формальным гражданским правом, и, в конце концов, свобода человека заменяется свободой капитала, которой может пользоваться лишь кучка алчных и хитрых дельцов. В указанный период времени работа принципа свободы личности лишь в материалистическом аспекте однозначно соотносится с взаимоотношением Ж- и М-начал во второй четверти прецессионного цикла (см. рис. 4), где духовность (Ж) убывает до минимума в цикле, а материалистичность (М) стремится к своему пику. Таким образом, приходим к выводу, что инвариантом западного мировоззрения является не свобода личности вообще, а материалистическая свобода, или М-свобода, личности. Как уже отмечалось выше при рассмотрении двух синусоид, материалистами принято при описании мировых процессов показывать изменения материальной составляющей мира, пренебрегая его духовной составляющей. Поэтому, само собой разумеется, что и под свободой личности у материалистов подразумевается свобода мыслей и действий человека именно в материалистическом отношении.

Хотя Пищик в своей историософии не объясняет происхождение инварианта западного мировоззрения, но этот вопрос является весьма важным для понимания принадлежности М-свободы личности именно Западу. Однозначно установлено [4, с. 53-54], что, в частности, в Новое время под воздействием второй четверти прецессионного цикла и первой половины третьего тысячелетнего климатического цикла активизируется участок кругосветного материалистического

пути развития, идущего от Константинополя через Европу в северо-западном направлении, и далее через США в современный Китай. На этом участке материалистического пути развития в Новое время обнаруживается наиболее устойчивое и наиболее активное проявление принципа М-свободы личности. Устойчивость действия принципа определяется географическим расположением линии Запада среди ЖМ-вершин Октаэдра Земли, а его активность на этой линии – приближением нарастания М-начала к своему пику в прецессионном цикле, как и в тысячелетнем климатическом цикле, при совмещении обоих пиков в Новейшее время. Следует отметить, что при наличии постоянства действия М-свободы, её смысловое наполнение не остаётся постоянным. Так, либеральный набор прав, возникший в начале эпохи Просвещения, с наступлением пика материализма превратился в широкий спектр человеческой распущенности, что обусловлено не только нарастанием М-свободы, но и соответствующим снижением в цикле Ж-начала, обуславливающего снижение до минимума нравственных запретов. Превращение свободы в распущенность явилось результатом крайнего дисбаланса Ж- и М-начал в мыслях и действиях людей на пике материализма. Свобода (М) и запрет (Ж) хороши, когда находятся в равновесии (состояния «весны» и «осени» цикла), а при явном доминировании свободы или запрета как в духовной (Ж) сфере, так и материальной (М) сфере непременно у живого организма наступают негативные последствия.

Помимо материалистического (М-начало) пути развития нашей цивилизации, идущего преимущественно вдоль экватора Земли, обнаружен и духовный (Ж-начало) её путь развития, идущий преимущественно в меридиональном направлении. Два этих пути образуют своего рода цивилизационный ЖМ-крест на поверхности Земли. Духовный путь последовательно активизируется сначала в Древнем Египте, затем в Византии, а теперь на пике материализма должна начаться его активизация и в России [4, с. 118]. Хотя Россия и лежит на духовном пути развития, но на подступах к пику материализма её территория испытывала сильное влияние от активного развития материалистического пути на Западе. Это происходило под воздействием второй четверти прецессионного цикла и первой половины третьего тысячелетнего климатического цикла, где Ж-начало угасало, что и делало Россию (Ж) сильно зависимой от Запада (М). Сравнивая историю развития материализма в Новое время на Западе и отклик на это развитие в России нетрудно заметить, что по мере нарастания М-начала на Западе время отставания отклика на него в России сокращалось [4, с. 83-84], что однозначно объясняется неблагоприятным для России угасанием Ж-начала и благоприятной для Запада активизацией М-начала. Угасание Ж-начала в прецессионном и климатическом цикле приводит к угасанию исконного Ж-начала самой России, что делает её более слабой, а значит, более податливой для влияния развитого М-начала Запада.

Большевики пришли к власти с теорией мировой революции, заимствованной у западного марксизма, но вскоре «сжались» до построения социализма в отдельно взятой стране. Идея глобализма вполне свойственна развивающемуся М-началу Запада. Но марксисты, рассчитывая на мощь физической силы многочисленного в то время угнетённого пролетариата, ошибочно в своих мечтах перенесли М-начало глобализма на Ж-начало коммунизма, которое предполагает образование небольших замкнутых общин, основанных на духовном (Ж) единении и личном доверии (Ж) друг к другу, как это и было в древние времена. ЖМ-анализ однозначно указывает на несовместимость идеи жизни в коммуне (Ж) с атеизмом (М) и глобализмом (М). Зато глобализм прекрасно сочетается с капитализмом-либерализмом из-за принадлежности к одному модусу – М-началу, поэтому на пике материализма капитализм-либерализм и получил не в мечтах, а на практике распространение по всей планете.

В государственной идеологии СССР наличие компоненты коллективизма (Ж) адекватно соответствовало исконному Ж-началу страны, что и дало определённые позитивные достижения. Однако наличие большой доли материалистической компоненты в идеологии государства и успехи развития материализма на Западе привели к возобладанию во второй половине XX века индивидуалистических настроений у политической верхушки страны Советов. С другой стороны, за время существования СССР была создана огромная общенародная собственность для строительства светлого коммунистического будущего. Поэтому властная верхушка, видя явную

пробуксовку в реализации коммунистической мечты для всего советского народа, недолго думая решила распространить свои индивидуалистические настроения на общенародное достояние под видом перенаправления курса страны на капитализм-либерализм, и сжать построение коммунизма до размера лишь себя любимых и своих людей. Эта махинация, как известно, для её акторов благополучно удалась, а народ остался у разбитого корыта. Правда, для этого пришлось развалить в угоду Западу Советский Союз, надеясь в образе нуворишей влиться в единую семью государств Запада, но к мальчишам-плохишам всегда относились с презрением. Так полностью духовно ослабленная Россия безоглядно отдалась под влияние капитализма-либерализма Запада, что и является одним из важных показателей наступления пика материализма на планете.

Во второй монографии А.М. Пищик выделяет «в истории России с момента принятия христианства (988 г.) и до настоящего времени инвариант русской идеи и три её вариации» [2, с. 62]:

«Инвариант русской идеи — объединение народов для реализации истинных ценностей человеческого бытия. ...

Первая русская идея (XI–XIX вв.) направлена на сохранение носителей истинной православной веры до второго пришествия Иисуса Христа.

Вторая русская идея (XX в.) — построение на планете справедливого общества.

Третья русская идея (XXI в.) — сохранение жизни на Земле, предотвращение глобальных катастроф.

Реализация всех трёх вариантов русской идеи осуществляется через объединение православных народов, затем всех угнетенных империализмом народов, и, наконец, всех народов планеты в общем деле предотвращения глобальных катастроф, угрожающих существованию жизни на Земле».

При этом Пищик обращает внимание, что авторство выявления общей русской идеи принадлежит не ему:

«Русская идея по крупицам собиралась русскими мыслителями. Её ипостасями являются: соборность, всеединство и общее дело спасения [2, с. 68].

А эти ипостаси суть «мечта о соборном единстве человечества, всеобщем братстве народов, о лучшей доле не только для себя, но и для всех», «предчувствие общей беды и мысль о всеобщем спасении», «будущее человечества – всеединое существо, при сохранении личности» [2, с. 68].

Не вызывает сомнения, что важнейшим характерным признаком русской идеи является единение-соборность. Этот признак является основной чертой коллективистического (Ж) общества. А у западного индивидуалистического (М) общества, напротив, основной чертой является разъединение (свобода индивидуального материального обогащения, разделяй и властвуй и т.п.). В фундаментальном отношении эти два противоположных признака восходят к двум полярным ипостасям христианской троицы – Святому Духу и Богу-Сыну, исходящих из Бога-Отца, или говоря в терминах модели от Ничто, единение относится к Ж-среде (Святому Духу), а разъединение – к М-среде (Богу-Сыну). Невидимая, неделимая, всеобъемлющая, духовно-энергетическая Ж-среда и видимая, делимая, локальная, материальная М-среда образовались посредством разотрицания «внутри» Всевышнего (Бога-Отца) [3, с. 2-4]. Исходя из онтологии происхождения единения и разъединения, и следует рассматривать остальные характерные признаки коллективизма и индивидуализма, а также их взаимоотношений в течение времени.

Как Ж- и М-среды в пространстве Всевышнего, так и Ж- и М-пути цивилизационного ЖМ-креста находятся в состоянии разотрицания в пространстве поверхности планеты: хотя материалистический М-путь и духовный Ж-путь противоположно (ортогонально) расположены в пространстве, но их объединяет постоянное взаимодействие между собой через взаимоотношение народов. Как Ж- и М-среды развиваются в обратно пропорциональном отношении друг к другу в главном цикле Всевышнего, так и Ж- и М-пути нашей цивилизации развиваются в прецессионном цикле оси Земли. Учитывая, что нам известна история в основном за последние 5 тысяч лет, то сравнение развития исторической эмпирики во второй четверти прецессионного цикла с теорией второй четверти главного цикла Всевышнего, показывающее совпадение эмпирики с теорией [4],

даёт основание использовать теорию циклов модели от Ничто для прогнозирования дальнейшего общего развития цивилизации во второй половине жизни цивилизации, определяемой второй половиной прецессионного цикла. И наиболее актуальным в этом прогнозе является взаимоотношение народов, населяющих Ж- и М-пути развития, что уже частично рассмотрено в работе [4]. Здесь же в отношении циклогенеза русского мировоззрения от А.М. Пищика можно отметить следующее.

Первая русская идея объединения и сохранения православной веры, касается части христианства, которое, в свою очередь, является частью мировых религий, т.е. всепланетное объединение отсутствует, а присутствует лишь локальное объединение единоверцев, что вполне соответствует признакам Ж-начала. Вторая русская идея всепланетного объединения заимствована россиянами у Запада, и в последствие сокращена до масштаба одной страны. Хотя признак справедливости имеет Ж-начало, но признак всепланетности (распространение по всей поверхности земли – М-начало) возникает вместе с явлением глобализации, в первую очередь, экономического характера, что относится к М-началу. Поэтому в данном случае всепланетность не относится к подлинно русской идеи, а является М-идеей Запада. Пищик, необоснованно отнес всепланетность к русской идеи, и далее, используя выбранный им вектор развития русской идеи, прогнозирует, что в связи с нарастающей экологической катастрофой (о которой так много говорит А.И. Субетто), в качестве русской идеи должна явиться идея предотвращения глобальных катастроф для всеобщего спасения людей. В этом явно видна подгонка-натяжка под идею ноосферного спасения человечества. Как уже указывалось выше, в рамках существующей материалистической парадигмы, породившей техногенное развитие на планете, устранить катастрофические последствия такого развития в принципе невозможно. Это всего лишь популистская материалистическая фантазия, а по сути, обман. У русских есть черта не бросать своих в беде и помогать единоверцам и соседям, но чтобы взять на себя обязательство, или хотя бы возжелать спасти всю планету в условиях неумолимо растущего техногенного безумия – это явный перебор, тем более учитывая, что число русских на планете составляет всего около 2 процентов.

Как инвариант западного мировоззрения определяется географией материалистического пути развития, так и инвариант русского мировоззрения определяется географией духовного пути развития.

Здесь можно отметить, что к независимому аналогичному выводу о географическом разделении материалистического и духовного мировоззрений в Европе приводят и результаты исследований по ДНК-генеалогии. Они показывают существование в Европе двух территориально разделённых носителей генетических гаплогрупп с принципиально различными системами ценностей. Границей раздела им служит линия от Адриатики до Балтики. Запад Европы представлен носителями гаплогруппы R1b, именуемых эрбинами, нынешние потомки которых «отличаются более рациональным мышлением, приматом юриспруденции», стремятся «придумывать всякие законы, и стараются их твердо придерживать, в дальнейшем стремясь через их внедрение переформатировать весь мир под себя». Восток же Европы, напротив, представлен носителями гаплогруппы R1a, именуемых ариями, нынешним потомкам которых (славянские народы) «характерен глубокий духовный поиск, меньшая приверженность комфорту, материальным благам», а также «обостренное чувство справедливости» [9]. Если ДНК-генеалогия только эмпирически констатирует существование двух территориально разделённых гаплогрупп с противоположными системами мировоззренческих ценностей, то модель от Ничто ещё и объясняет их расположение в зависимости от расположения ЖМ-вершин Октаэдра Земли [10, с. 31-62].

Хотя западное мировоззрение соотносится с признаками индивидуалистического общества, а русское мировоззрение – с признаками коллективистического общества, но правильнее говорить не об инвариантах мировоззрений, а о ментальной предрасположенности народов Запада и России к тем или иным умонастроениям. Ментальная предрасположенность россиян к жизни в коллективистическом обществе на пике материализма настолько оказалась подавленной, что доминирующе заместилась признаками индивидуалистического общества. И эти признаки

продолжают усиливаться, что видно в попытке набросить цифровую паутину на всех кто способен приносить прибыль, чтобы, сидя в центре паутины, можно было бы лишь нажатием клавиш сохранять и пополнять свои «банки с вареньем и корзины с печеньем». А параллельно ставится вопрос о борьбе российского капитализма с бедностью. Скорее Земля сойдёт с орбиты, чем паразитирующий на стране и народе капитализм, сущностью которого является безграничное индивидуальное аккумулятивное материальных средств, станет возвращать отобранное, другое дело – создавать иллюзию борьбы за справедливое распределение материальных благ, как и создавать иллюзию борьбы с коррупцией, ставшей гарантом существования власти. Данные исторические обстоятельства крайне обострили конфликт интересов политико-экономической элиты и народа, и вопрос его разрешения пока висит в воздухе.

При наличии мощного влияния капитализма-либерализма Запада на Россию весьма рискованно проводить в ней преобразования по смене вектора развития общества от индивидуализма к коллективизму, поскольку вполне вероятен быстрый откат назад, что ещё сильнее измотает страну морально и физически. Вымирающий народ, интуитивно чувствуя это, пока безмолвствует. Главная проблема состоит в том, что пик материализма – это точка-зона бифуркации природных сил, где события с большим трудом поддаются прогнозированию. Есть только однозначная определённость по вектору входа в точку-зону – крайне индивидуалистическое общество, и определённость по вектору выхода – коллективистическое общество. В точке-зоне бифуркации присутствует одно важное неизвестное – то, какие именно изменения претерпит цивилизация за время Армагеддона. Но как только капитализм-либерализм Запада существенно ослабнет, так сразу же ментальная принадлежность россиян к духовному пути развития начнёт проявляться, и страна начнёт выздоравливать. К сожалению, наиболее действенным спусковым механизмом к выздоровлению может послужить природная катастрофа, способная своей мощью поразить верхушку материалистического развития. Как говорит русская пословица, пока гром не грянет, мужик не перекрестится. А это может произойти если не в ближайшие месяцы, то в ближайшие годы. Россия выживет и расцветёт уже в начале второй половины прецессионного цикла, ведь возрождение духовности – это её родная стихия, и забудет она как страшный сон позорные проделки мальчишей-плохишей.

Ссылки

1. Пищик А.М. Циклогенез парадигм западного мировоззрения. Монография // «Академия Тринитаризма», М., Эл. № 77-6567, публ. 24332, 08.03.2018. URL: <http://www.trinitas.ru/rus/doc/0001/005c/2100-psh.pdf>.
2. Пищик А.М. Циклогенез парадигм русского мировоззрения. Монография // «Академия Тринитаризма», М., Эл. № 77-6567, публ. 25483, 05.06.2019. URL: <http://www.trinitas.ru/rus/doc/0001/005d/2305-ps.pdf>.
3. Селегин Р.П. Общая теория логики и её отображения в религиях и науках // «Академия Тринитаризма», М., Эл. № 77-6567, публ. 25260, 12.03.2019. URL: <http://www.trinitas.ru/rus/doc/0016/001g/00163978.htm>; <http://science-an.ru>.
4. Селегин Р.П. Философская наука возрождается: российская национальная идея естественного пути развития // «Академия Тринитаризма», М., Эл. № 77-6567, публ. 23465, 09.06.2017. URL: <http://www.trinitas.ru/rus/doc/0016/001f/3322-slg.pdf>; <http://science-an.ru>.
5. Селегин Р.П. О Пустоте и Двойственности как основе естествознания // NB: Философские исследования. 2013. № 12. С. 195-227. URL: http://www.e-notabene.ru/fr/article_10087.html; <http://science-an.ru>.
6. Зеленов Л.А. Закон гармонии мер. Монография // «Академия Тринитаризма», М., Эл. № 77-6567, публ. 24306, 25.02.2018. URL: <http://www.trinitas.ru/rus/doc/0001/005c/2097-zl.pdf>.
7. Субетто А.И. Ноосферная парадигма универсального эволюционизма как «программа» революции в единой науке XXI века // «Академия Тринитаризма», М., Эл. № 77-6567, публ. 25114, 22.01.2019. URL: <http://www.trinitas.ru/rus/doc/0001/005d/00012251.htm>.

8. Селегин Р.П. О духовной жизни древних египтян как отображении духовной жизни Космоса // «Академия Тринитаризма», М., Эл. № 77-6567, публ. 24489, 14.05.2018. URL: <http://www.trinitas.ru/rus/doc/0016/001f/3708-sl.pdf>; <http://science-an.ru>.

9. Интервью, Анатолий Клёсов: Конфликт России и Запада – продолжение битвы цивилизаций ариев и эрбинов // «Академия Тринитаризма», М., Эл № 77-6567, публ. 23388, 20.05.2017. URL: <http://www.trinitas.ru/rus/doc/0001/005c/00011958.htm>.

10. Селегин Р.П. Октаэдр Земли и его влияние на формирование поверхности планеты и менталитетов народов мира // «Академия Тринитаризма», М., Эл. № 77-6567, публ. 20754, 20.06.2015. URL: <http://www.trinitas.ru/rus/doc/0016/001d/2496-sl.pdf>; <http://science-an.ru>.

Бетный.
Таганрог,
26 июля 2019